

Brugervejledning til Trådløs Dockingstation med Vækkeur & Natlys A37



Specifikation

Trådløs opladning:

- Indgangseffekt: 9V/3A, 12V/2,5A
- Mobiltelefon trådløs udgang: 5W/7.5W/10W/15W
- Trådløs hovedtelefonudgang: 5W
- Urradning: 5V/1A

Nattelys:

- Lystilstande: 7 farver RGB+varm hvid
- Batterikapacitet: 500mAh
- Opladningseffekt: omkring 1-2w

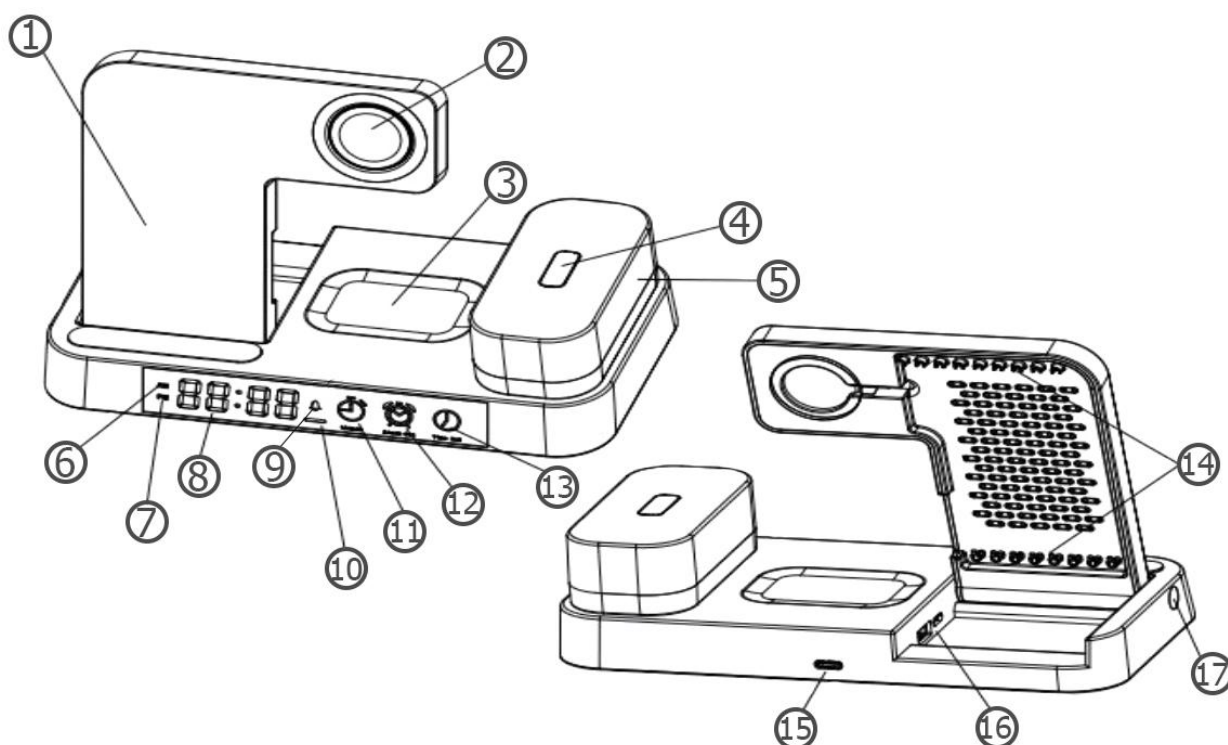

- | | |
|------------------------|--|
| 1. Telefonoplader | 10. Trådløs opladningsindikator |
| 2. Smartwatch oplader | 11. 12/24 systemafbryder |
| 3. AirPods oplader | 12. Alarm indstilling |
| 4. Natlyskontakt | 13. Tidsindstilling |
| 5. Aftagelig natlampe | 14. Kabeloptræk til smartwatch-oplader |
| 6. 12 timers indikator | 15. Type-C indgangsport |
| 7. 24 timers indikator | 16. Smartwatch udgangsport |
| 8. Alarmindikator | 17. Beslags rotationsakse |
| 9. Ur display | |

Funktioner

Til natlyset skal du klikke på kontakten for at tænde det hvide lys. Hvis du trykker på kontakten igen, skifter den farve. For hvert tryk ændres farven. For at justere lysstyrken skal du trykke længe på lyskontakten.

Tryk og hold tidsikonet nede i 3 sekunder for at gå ind i urindstillingstilstand. Klik for at indstille tiden, og tryk og hold igen for at skifte til det digitale område. Tryk for at indstille timer og minutter, og vent i 5 sekunder, eller tryk og hold tidsikonet nede i 3 sekunder for at fuldføre tidsindstillingen.

Tryk og hold vækkeurikonet nede i 3 sekunder for at gå ind i alarmindstillingstilstand. Klik for at indstille alarmen, og tryk og hold igen for at skifte til det digitale område. Tryk for at indstille timer og minutter og vent i 5 sekunder for at fuldføre alarmindstillingen, og det lille alarmikon vil lyse op. For at annullere alarmen skal du trykke på og holde alarmikonet nede i 3 sekunder 3 gange i træk.

For at skifte mellem 12- og 24-timers-formatet skal du trykke længe på 12/24-t-ikonet.

Bemærkninger fra vækkeuret:

1. Kort tryk for at se alarmtidspunktet, og hvis der ikke er indstillet en alarm, vil den vise "----"
2. Når alarmen går, skal du trykke på en vilkårlig knap for at slukke den.
3. Når alarmen går, og du ikke trykker på nogen knap, vil alarmen automatisk snooze i 5 minutter. Den slukker automatisk efter anden gang, den lyder i 1 minut.